

Anemostat

kasetowy wirowy

Nawiewnik wirowy sufitowy przeznaczony jest do nisko i średniociśnieniowych instalacji wentylacyjnych. Nawiewnik wirowy sufitowy zawirowuje wchodzące powietrze, mieszając powietrze wewnętrzne ze świeżym powietrzem. Posiada regulowane plastikowe łopatki sterujące, które umożliwiają stały strumień powietrza. Nawiewnik wirowy sufitowy jest najczęściej instalowany w pomieszczeniach klimatyzowanych i wentylowanych przemysłowych.

Najważniejsze cechy

Niski poziom hałasu

Bardzo dobre rozprrowadzenie powietrza oraz niski poziom hałasu wytwarzanego podczas nawiewu/wywiewu ciepłego lub zimnego powietrza.

Łatwy i szybki montaż

Anemostaty są lekkie i łatwe w montażu można je zainstalować ze skrzynką rozprężną, aby zapewnić równomierny nawiew i wywiew powietrza.

Brak korozji

Elementy konstrukcyjne wykonane z tłoczonej blachy stalowej ocynkowanej malowane proszkowo na kolor RAL 9010.

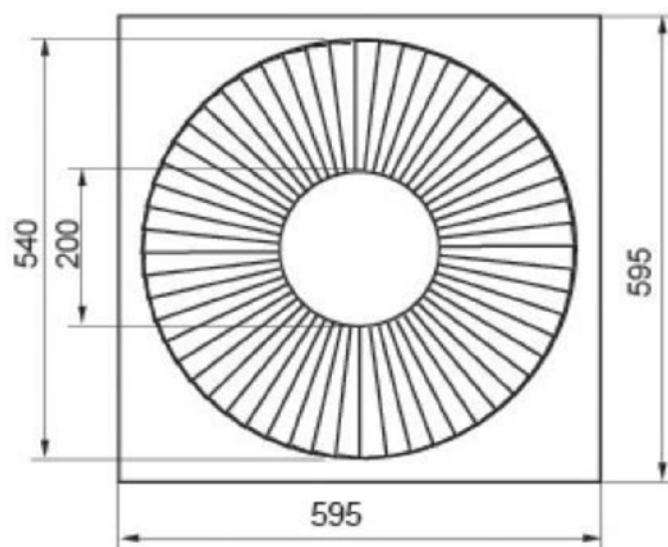

Kod towaru	Kod produktu	Rozmiar twarzy [mm]	Średnica koła [mm]
WKA03523	SW 600	595x595	540

